

# Dell™ OptiPlex™ FX160

## Stručná referenční příručka pro instalaci a nastavení

**Tato příručka obsahuje přehled funkcí, specifikací a informace o rychlém nastavení, softwaru a řešení potíží vašeho počítače. Další informace o operačním systému, zařízeních a technologiích najdete v příručce *Průvodce technologiemi Dell* na adrese [support.dell.com](http://support.dell.com).**

# Poznámky, upozornění a varování



**POZNÁMKA:** POZNÁMKA označuje důležité informace, které pomáhají lepšímu využití počítače.



**UPOZORNĚNÍ:** UPOZORNĚNÍ označuje nebezpečí poškození hardwaru nebo ztráty dat a popisuje, jak se lze problému vyhnout.



**VAROVÁNÍ:** VAROVÁNÍ upozorňuje na potenciální poškození majetku a riziko úrazu nebo smrti.

Pokud jste zakoupili počítač řady Dell™ n Series, neplatí pro vás žádný odkaz na operační systém Microsoft® Windows® uvedený v této příručce.

## Poznámky k produktu společnosti Macrovision

Produkt používá technologii podléhající ochraně autorských práv, která je chráněna nároky některých amerických patentů a jinými právy na duševní vlastnictví společnosti Macrovision Corporation a dalších vlastníků. Použití této technologie chráněné autorskými právy musí být schváleno společností Macrovision Corporation a je určeno pouze pro domácí a omezené zobrazovací použití, není-li uplatněna jiná licence společnosti Macrovision Corporation. Zpětná analýza a dekompilace jsou zakázány.

---

### Změna informací v tomto dokumentu vyhrazena.

© 2008 Dell Inc. Všechna práva vyhrazena.

Jakákoli reprodukce těchto materiálů bez písemného souhlasu společnosti Dell Inc. je přísně zakázána.

Ochranné známky použité v tomto textu: *Dell*, logo *DELL*, *OptiPlex* a *DellConnect* jsou ochranné známky společnosti Dell Inc. *Bluetooth* je registrovaná ochranná známka společnosti Bluetooth SIG, Inc. a společnost Dell ji používá na základě licence. *Intel* a *Atom* jsou registrované ochranné známky společnosti Intel Corporation v USA a dalších zemích; *Microsoft*, *Windows*, *Windows Vista* a logo tlačítka Start systému *Windows Vista* jsou buď ochranné známky nebo registrované ochranné známky společnosti Microsoft Corporation v USA a dalších zemích.

Ostatní ochranné známky a obchodní názvy mohou být v tomto dokumentu použity buď v souvislosti s organizacemi, které si na tyto ochranné známky a obchodní názvy činí nárok, nebo s jejich produkty. Společnost Dell Inc. si nečiní nárok na jiné ochranné známky a obchodní názvy než své vlastní.

Model DC01T

Srpen 2008

P/N C732D

Rev. A00

# Obsah

1	Váš počítač . . . . .	5
	<b>Čelní pohled</b> . . . . .	<b>5</b>
	<b>Pohled zezadu</b> . . . . .	<b>6</b>
2	Instalace počítače . . . . .	7
	<b>Před instalací</b> . . . . .	<b>7</b>
	<b>Rychlá instalace</b> . . . . .	<b>7</b>
3	Technické údaje . . . . .	11
4	Rady pro odstraňování problémů . . . . .	17
	<b>Použití Poradce při potížích s hardwarem</b> . . . . .	<b>17</b>
	<b>Tipy</b> . . . . .	<b>17</b>
	Potíže s napájením . . . . .	18
	Potíže s pamětí . . . . .	19
	Zablokování a problémy se softwarem . . . . .	19
	Technická aktualizací služba společnosti Dell . . . . .	21
	Nástroj Dell Support Utility . . . . .	21
	Diagnostický nástroj Dell Diagnostics . . . . .	21

5	Přinstalace softwaru . . . . .	25
	<b>Ovladače</b> . . . . .	<b>25</b>
	Identifikace ovladačů . . . . .	25
	Přinstalace ovladačů a nástrojů . . . . .	26
	<b>Obnovení operačního systému</b> . . . . .	<b>28</b>
	Použití nástroje Obnovení systému Microsoft Windows (pouze pro pevné disky s operačním systémem Windows Vista) . . . . .	28
6	Vyhledání informací . . . . .	31
7	Získání nápovědy . . . . .	33
	<b>Získání pomoci</b> . . . . .	<b>33</b>
	Technická podpora a služby zákazníkům . . . . .	34
	DellConnect™ . . . . .	34
	Služby online . . . . .	34
	Služby AutoTech . . . . .	35
	Automatizovaná služba stavu objednávek . . . . .	36
	<b>Problémy s objednávkou</b> . . . . .	<b>36</b>
	<b>Informace o produktech</b> . . . . .	<b>36</b>
	<b>Vracení položek do záruční opravy     nebo dobropis</b> . . . . .	<b>36</b>
	<b>Než zavoláte</b> . . . . .	<b>37</b>
	<b>Kontaktní informace společnosti Dell</b> . . . . .	<b>39</b>
	<b>Rejstřík</b> . . . . .	<b>41</b>

# Váš počítač

## Čelní pohled

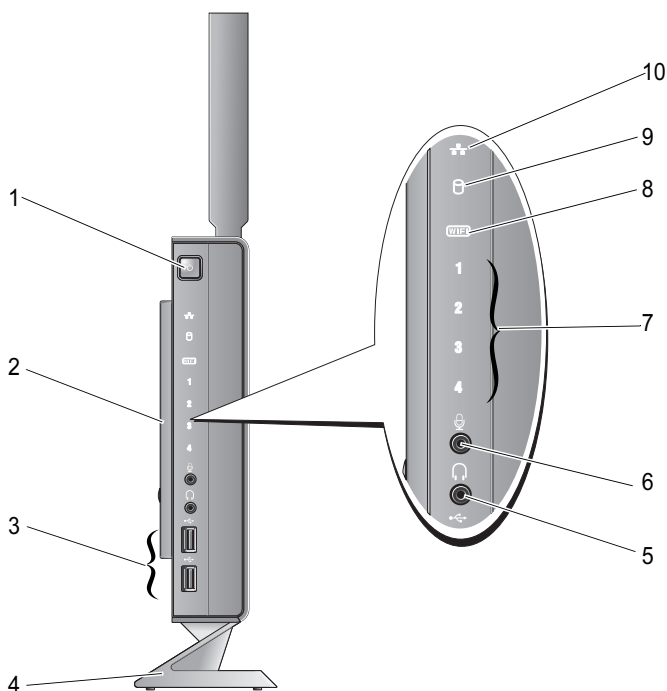

- |   |  |    |                           |
|---|--|----|---------------------------|
| 1 | tlačítko napájení  | 2  | boční kryt                |
| 3 | konektory USB 2.0 (2)  | 4  | stojan                    |
| 5 | konektor sluchátek   | 6  | konektor mikrofonu        |
| 7 | diagnostické kontrolky (více informací o signálech diagnostických kontrolek naleznete v <i>Servisní příručce</i> ) | 8  | indikátor Wi-Fi           |
| 9 | indikátor pevného disku  | 10 | indikátor síťové činnosti |

## Pohled zezadu

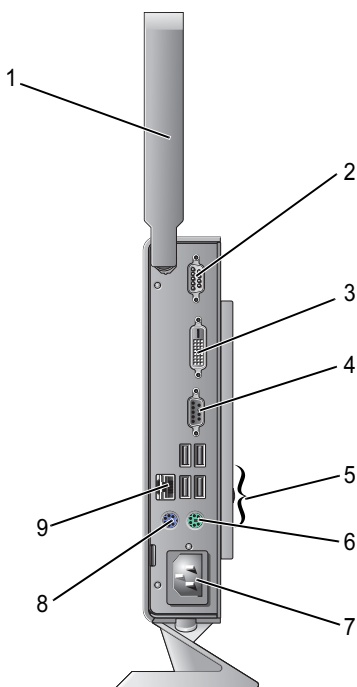

- |   |   |   |                             |
|---|---|---|-----------------------------|
| 1 | anténa bezdrátového připojení (volitelná) | 2 | konektor sériového rozhraní |
| 3 | konektor DVI                              | 4 | konektor VGA                |
| 5 | konektory USB 2.0 (4)                     | 6 | konektor klávesnice PS/2    |
| 7 | napájecí konektor                         | 8 | konektor myši PS/2          |
| 9 | síťový konektor (RJ-45)                   |   |                             |

# Instalace počítače

## Před instalací

Počítač postavte na rovnou plochu v dosahu elektrické zásuvky tak, aby bylo zaručeno dostatečné větrání.

-  **UPOZORNĚNÍ:** Počítač by měl stát ve vertikální poloze. Umístění počítače v horizontální poloze (na boku) zamezuje proudění vzduchu a může nepříznivě ovlivnit chod počítače.

Omezení proudění vzduchu může způsobit přehřátí počítače. Přehřátí počítače předejdete, když ponecháte mezeru alespoň 10,2 cm za skříní počítače a přinejmenším 5,1 cm na všech ostatních stranách. Je-li zapnut, neměl by být počítač nikdy v uzavřeném prostoru, např. ve skřínce či v šuplíku.

## Rychlá instalace

-  **VAROVÁNÍ:** Před provedením libovolného z postupů v této části si přečtěte bezpečnostní pokyny dodané s počítačem.

-  **POZNÁMKA:** Některá zařízení nemusí být zahrnuta, pokud si je neobjednáte.

- 1 Připojte monitor pomocí bílého kabelu DVI nebo modrého kabelu VGA.

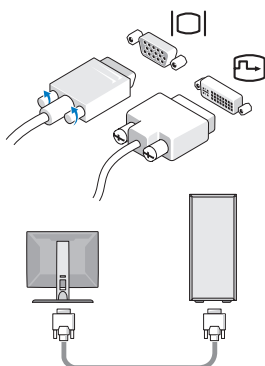

- 2 Připojte zařízení USB, například klávesnici nebo myš.

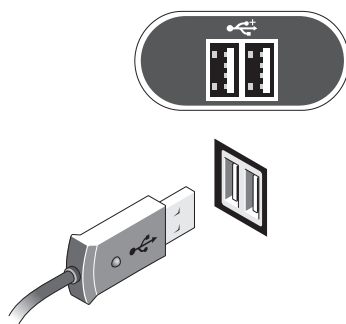



**3** Připojte síťový kabel.

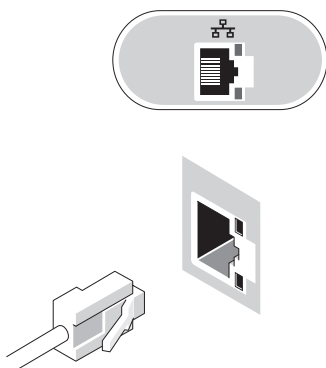

**4** Připojte napájecí kabel.

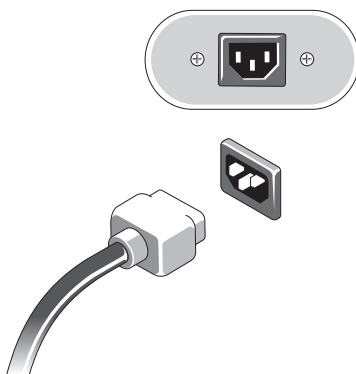

5 Stiskněte vypínače na monitoru a na počítači.

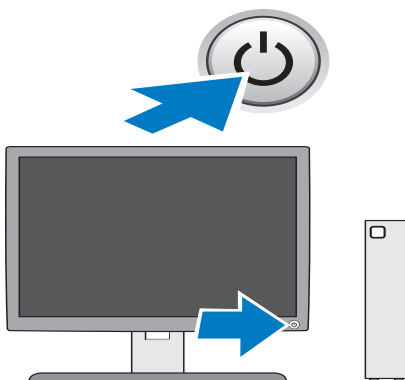

## Technické údaje

 **POZNÁMKA:** Nabízené možnosti se mohou lišit podle oblasti. Chcete-li získat více informací o konfiguraci počítače, klepněte na nabídku **Start** → **Nápověda a podpora** a poté vyberte možnost zobrazení informací o počítači.

---

### Procesor

Typ procesoru	Procesor Intel® Atom™ řady 200 Single Core nebo Intel Atom řady 300 Dual Core
Mezipaměť Level 2 (L2)	min. 512 kB na každé jádro, pipeline burst, 8nás. asoc., writeback SRAM

---

### Systémové informace

Čipová sada	SiS M671 a SiS 968
Kanály DMA	sedm
Úrovně přerušování	24
Čip systému BIOS (ROM)	8 MB
Síťová karta	Integrovaný síťový adaptér s přenosovými rychlostmi 10/100/1000 Mb/s

---

### Paměť

Typ	667MHz nebo 800MHz DDR2 SDRAM <b>POZNÁMKA:</b> Počítač pracuje s rychlostí paměti 667 MHz i v případě, je-li nainstalována 800MHz paměť.
Patice paměťových modulů	dva moduly DIMM
Kapacity paměťových modulů	512MB, 1GB, a 2GB moduly (512MB moduly jsou podporovány v operačním systému Linux)

---

## **Paměť (pokračování)**

---

Minimální velikost paměti	1 GB (512 MB pro operační systém Linux)
Maximální velikost paměti	4 GB

---

## **Video**

---

Typ:

Integrovaná grafická karta SiS Mirage	výchozí 128MB sdílená grafická paměť (možno změnit v nastavení systému BIOS)
--	---

---

## **Audio**

---

Typ:

Integrovaná zvuková karta ADI 1984A HD Audio
--

---

## **Jednotky**

---

Interně přístupné	jedna 2,5" přihrádka disku
Dostupná zařízení	jeden 2,5" pevný disk SATA <b>POZNÁMKA:</b> Pevný disk je volitelný a vyžaduje instalační sadu. Jeden paměťový modul NVRAM Flash (pro původní operační systém)

---

## **Konektory**

---

Externí konektory:

Video	15kolíkový konektor VGA a 24kolíkový konektor DVI
Síťový adaptér	konektor RJ-45
USB	dva konektory USB 2.0 na čelním panelu a šest konektorů na zadním panelu
Audio	dva konektory (pro sluchátka a pro mikrofon)
Sériový	jeden 9kolíkový konektor
PS/2	dva 6kolíkové konektory DIN

---

## Konektory (pokračování)

---

Konektory systémové desky:

Port rozhraní SATA (pevný disk)	jeden 7kolíkový konektor
Port rozhraní SATA (modul NVRAM)	jeden 22kolíkový konektor
Ventilátor	jeden 5kolíkový konektor
Karta Mini-PCI Express X1	jeden 52kolíkový konektor
Konektor LED na předním panelu	jeden 14kolíkový konektor
Konektor USB na předním panelu	dva 10kolíkové konektory
Konektor audio na předním panelu	jeden 12kolíkový konektor
Paměť	dva 240kolíkové konektory
Napájení 12 V	jeden 4kolíkový konektor
Paměť ROM systému BIOS	jedna 8kolíková patice
Port rozhraní SATA (pevný disk) napájení	jeden 4kolíkový konektor

---

## Ovladače a kontrolky

---

Přední strana počítače:

Tlačítko napájení	stlačitelné tlačítko
Kontrolka napájení (v tlačítku napájení)	modrá kontrolka – problíkává modře ve stavu spánku, svítí modře při běžném provozu oranžová kontrolka – pokud svítí a počítač nelze spustit, znamená to, že systémová deska nemůže spustit inicializaci. Může se jednat o problém se základní deskou nebo napájecím zdrojem (viz část „Potíže s napájením“ na straně 18).
Kontrolka síťového připojení	modrá kontrolka – trvale rozsvícená označuje síťové připojení.

---

## Ovladače a kontrolky (pokračování)

---

Kontrolka bezdrátového připojení	modrá kontrolka – trvale rozsvícená označuje, že bezdrátové připojení je v provozu.
Diagnostické kontrolky (1–4)	Informujte se v <i>Servisní příručce</i> , kde jsou další informace o diagnostických kontrolkách.
Kontrolka činnosti disku	modrá kontrolka – problikávající modrá kontrolka signalizuje, že počítač čte data z pevného disku nebo na něj data zapisuje.

Zadní strana počítače:

Kontrolka integrity spojení (na integrovaném síťovém adaptéru)	zelená kontrolka – 10Mb operace oranžová kontrolka – 100MB operace žlutá kontrolka – 1Gb operace nesvíí (zhasnuto) – počítač nedetekuje fyzické spojení se sítí.
Kontrolka síťové aktivity (na konektoru síťového adaptéru)	žlutá blikající kontrolka

---

## Napájení

---

Zdroj stejnosměrného napájení:

Výkon	50 W
Napětí (přečtěte si bezpečnostní pokyny dodané s počítačem, které obsahují důležité informace o nastavení napětí)	100–240 V, ~0,8 A, 50–60 Hz
Knoflíková baterie	Lithiová knoflíková baterie CR2032 – 3 V

---

## Rozměry a hmotnost

---

Výška	22,9 cm bez stojanu 26,9 cm se stojanem
Šířka	5,4 cm s bočním krytem 4,7 cm bez bočního krytu

---

## Rozměry a hmotnost

---

Hloubka	25,2 cm
Hmotnost	1,81–2,09 kg

**POZNÁMKA:** Hmotnost se liší podle konfigurace nebo při započtení stojanu.

---

## Pracovní prostředí

---

Teplota:

Provozní	10 až 35 °C
Skladovací	-40 až 65 °C

Relativní vlhkost 20 % až 80 % (bez kondenzace)

Maximální vibrace:

Provozní	5 až 350 Hz při 0,0002 G <sup>2</sup> /Hz
Skladovací	5 až 500 Hz při 0,001 až 0,01 G <sup>2</sup> /Hz

Maximální ráz:

Provozní	40 G +/- 5 % s délkou impulsu 2 ms +/- 10 % (odpovídá 51 cm/s)
Skladovací	105 G +/- 5 % s délkou impulsu 2 ms +/- 10 % (odpovídá 127 cm/s)

Nadmořská výška:

Provozní	-15,2 až 3 048 m
Skladovací	-15,2 až 10 668 m

Úroveň uvolňování znečišťujících látek do vzduchu G2 nebo nižší dle normy ISA-S71.04-1985





# Rady pro odstraňování problémů

 **VAROVÁNÍ:** Počítač před otevřením krytu vždy odpojte od elektrické zásuvky.

 **POZNÁMKA:** Podrobné informace o odstraňování problémů, včetně rad jak reagovat na systémové zprávy, najdete v *Servisní příručce* na webu [support.dell.com](http://support.dell.com).

## Použití Poradce při potížích s hardwarem

- 1 Klepněte na tlačítko **Start** (v systému Microsoft® Windows® XP Embedded) nebo na tlačítko Start  v systému Windows Vista® a klepněte na položku **Nápověda a podpora**.
- 2 Do pole hledání zadejte výraz `poradce při potížích s hardwarem` a stiskněte klávesu <Enter>.
- 3 Ve výsledcích hledání vyberte možnost, která nejlépe popisuje váš problém, a postupujte podle zbývajících kroků pro řešení potíží.

## Tipy

- Pokud zařízení nepracuje, zkontrolujte, zda je řádně připojeno.
- Podle signálů diagnostických kontrolek nebo zvukových signálů poznáte, jaký problém nastal. Více informací naleznete v *Servisní příručce*.
- Pokud jste přidali nebo odebrali součást počítače předtím, než se objevily potíže, prostudujte si postupy pro instalaci a ujistěte se, že součást byla nainstalována správně.
- Pokud se na obrazovce zobrazí chybové hlášení, zapište si jeho přesné znění. Toto hlášení může pomoci pracovníkům technické podpory diagnostikovat problém a odstranit jej.
- Pokud program zobrazí chybové hlášení, informujte se v dokumentaci k programu.

## Potíže s napájením

 **VAROVÁNÍ:** Před manipulací uvnitř počítače si přečtěte bezpečnostní informace dodané s počítačem. Další informace o doporučených bezpečnostních opatřeních najdete na adrese [www.dell.com/regulatory\\_compliance](http://www.dell.com/regulatory_compliance).

**POKUD KONTROLKA NAPÁJENÍ NESVÍTÍ** — Počítač se vypnul nebo není napájen.

- Řádně připojte napájecí kabel do konektoru na zadní straně počítače i do síťové zásuvky ve zdi.
- Vyřaďte z okruhu ochranná (jisticí) zařízení, prodlužovací napájecí a další ochranná napájecí zařízení a ověřte, že bez nich počítač řádně pracuje.
- Zkontrolujte, zda jsou používané napájecí rozdvojky připojeny do elektrické zásuvky a zda je rozdvojka zapnuta.
- Zkontrolujte, zda řádně pracuje elektrická zásuvka tak, že do ní připojíte jiné zařízení, například lampu.

**POKUD KONTROLKA NAPÁJENÍ SVÍTÍ MODŘE A POČÍTAČ NEREAGUJE** —

- Zkontrolujte, zda je připojen monitor a zda je zapnutý.
- Je-li monitor připojen a zapnutý, nahlédněte do *Servisní příručky* na webu [support.dell.com](http://support.dell.com).

**POKUD KONTROLKA NAPÁJENÍ BLIKÁ MODŘE** — Počítač je v úsporném režimu. Stiskněte klávesu na klávesnici, pohněte myši nebo stiskněte tlačítko napájení a pokračujte v normální práci s počítačem.

**POKUD KONTROLKA NAPÁJENÍ SVÍTÍ ORANŽOVĚ** — Buď došlo k problému s napájením, nebo může být zařízení poškozené či nesprávně nainstalované.

**ODSTRANĚTE ZDROJE PŘÍPADNÉHO RUŠENÍ** — Některé příklady zdrojů rušení:

- Napájecí prodlužovací kabely, prodlužovací kabely klávesnice a prodlužovací kabely myši
- Příliš mnoho zařízení připojených k jedné napájecí rozdvojce
- Několik napájecích rozdvojek připojených do stejné elektrické zásuvky

## Potíže s pamětí



**VAROVÁNÍ:** Před manipulací uvnitř počítače si přečtěte bezpečnostní informace dodané s počítačem. Další informace o doporučených bezpečnostních opatřeních najdete na adrese [www.dell.com/regulatory\\_compliance](http://www.dell.com/regulatory_compliance).

### POKUD SE ZOBRAZÍ HLÁŠENÍ O NEDOSTATKU PAMĚTI —

- Uložte a uzavřete všechny otevřené soubory a ukončete všechny nepoužívané spuštěné programy a ověřte, zda se tím problém odstraní.
- V dokumentaci k softwaru se informujte o minimálních požadavcích na paměť. V případě potřeby nainstalujte dodatečnou paměť.
- Znovu usad'te paměťové moduly, abyste zajistili úspěšné navázání komunikace mezi počítačem a pamětí.
- Spusťte diagnostický program Dell Diagnostics (více informací v části „Diagnostický nástroj Dell Diagnostics“ na straně 21).

### POKUD SE SETKÁTE S DALŠÍMI POTÍŽEMI S PAMĚTÍ —

- Znovu usad'te paměťové moduly, abyste zajistili úspěšné navázání komunikace mezi počítačem a pamětí.
- Postupujte podle pokynů k instalaci paměti.
- Ověřte, zda jsou použité paměťové moduly počítačem podporovány. Další informace o typu paměťových modulů podporovaných počítačem naleznete v části „Technické údaje“ na straně 11.
- Spusťte diagnostický program Dell Diagnostics (více informací v části „Diagnostický nástroj Dell Diagnostics“ na straně 21).

## Zablokování a problémy se softwarem



**POZNÁMKA:** Postupy uvedené v tomto dokumentu platí pro výchozí zobrazení systému Windows a nemusí se vás týkat, pokud ve svém počítači Dell používáte klasické zobrazení Windows.

### Počítač nelze spustit

**ZKONTROLUJTE, ZDA JE NAPÁJECÍ KABEL ŘÁDNĚ PŘIPOJEN K POČÍTAČI A K ELEKTRICKÉ ZÁSUVCE.**

## Program přestal reagovat

### UKONČETE PROGRAM —

- 1 Současným stisknutím kombinace kláves <Ctrl><Shift><Esc> spusťte Správce úloh a klepněte na kartu **Aplikace**.
- 2 Klepnutím vyberte program, který přestal reagovat, a klepněte na tlačítko **Ukončit úlohu**.

## Opakované zhroucení programu



**POZNÁMKA:** Většina softwarových produktů se dodává s pokyny pro instalaci v dokumentaci nebo na disketě, disku CD či DVD.

**ZKONTROLUJTE DOKUMENTACI K SOFTWARE** — V případě potřeby software odinstalujte a znovu nainstalujte.

## Program je určen pro starší verzi operačního systému Microsoft Windows

### SPUSŤTE PRŮVODCE OVĚŘENÍM KOMPATIBILITY PROGRAMU —

- 1 Klepněte na položky **Start**  → **Ovládací panely** → **Programy** → **S touto verzí systému Windows používat starší program**.
- 2 Na úvodní obrazovce klepněte na tlačítko **Další**.
- 3 Postupujte podle pokynů na obrazovce.

## Zobrazí se modrá obrazovka

**VYPNĚTE POČÍTAČ** — Pokud není možné získat odezvu stisknutím klávesy na klávesnici nebo pohybem myši, stiskněte a podržte tlačítko napájení alespoň 6 sekund (než se počítač vypne) a pak restartujte počítač.

## Jiné problémy se softwarem

### POKYNY PRO ODSTRANĚNÍ PROBLÉMŮ VYHLEDEJTE V DOKUMENTACI K SOFTWARE NEBO SE OBRAŤTE NA VÝROBCE SOFTWARE —

- Přesvědčte se, zda je program kompatibilní s operačním systémem nainstalovaným v počítači.
- Přesvědčte se, zda počítač splňuje minimální požadavky na hardware, který je nezbytný pro spuštění softwaru. Další informace najdete v dokumentaci k softwaru.
- Přesvědčte se, zda je program řádně nainstalován a nakonfigurován.

- Ověřte, zda nedochází ke konfliktu ovladačů zařízení s programem.
- V případě potřeby software odinstalujte a znovu nainstalujte.

## Technická aktualizací služba společnosti Dell

Technická aktualizací služba společnosti Dell poskytuje aktivní upozorňování e-mailem na aktualizace softwaru a hardwaru pro váš počítač. Chcete-li se k odběru oznámení přihlásit, přejděte na web [support.dell.com/technicalupdate](https://support.dell.com/technicalupdate).

## Nástroj Dell Support Utility



**POZNÁMKA:** Nástroj Dell Support Utility není podporován v operačních systémech Linux a Windows XP Embedded.

Nástroj Dell Support Utility poskytuje informace o podpoře, softwarové aktualizace a prověřování stavu počítače a systémového prostředí. Nástroj Dell Support Utility lze spustit prostřednictvím ikony  na hlavním panelu nebo z nabídky **Start**.

Pokud se na hlavním panelu nezobrazuje ikona nástroje Dell Support Utility:

- 1 Klepněte na tlačítko **Start**  → **Všechny programy** → **Dell Support** (Podpora Dell) → **Dell Support Settings** (Nastavení podpory Dell).
- 2 Ujistěte se, že je zaškrtnuta možnost **Show icon on the taskbar** (Zobrazit ikonu na hlavním panelu).



**POZNÁMKA:** Pokud v nabídce **Start** nástroj Dell Support Utility nenajdete, navštivte stránku [support.dell.com](https://support.dell.com) a software si stáhněte.

Chcete-li získat další informace o nástroji Dell Support Utility, klepněte na symbol otazníku (?) v horní části obrazovky **Dell Support**.

## Diagnostický nástroj Dell Diagnostics





**POZNÁMKA:** Nástroj Dell Diagnostics je podporován pouze v operačních systémech instalovaných na pevném disku a v operačním systému Windows XP Embedded na paměťovém modulu NVRAM Flash.

### Spuštění nástroje Dell Diagnostics (při instalaci v počítači)

- 1 Ujistěte se, zda je počítač připojen k fungující elektrické zásuvce.
- 2 Zapněte (nebo restartujte) počítač.

- 3 Ihned po zobrazení loga DELL stiskněte klávesu <F12>. Vyberte možnost **Spustit oddíl diagnostických nástrojů** a stiskněte klávesu <Enter>.

 **POZNÁMKA:** Pokud budete čekat příliš dlouho a zobrazí se logo operačního systému, pokračujte, dokud nevidíte pracovní plochu systému Microsoft Windows, potom počítač vypněte a operaci opakujte.

 **POZNÁMKA:** Jestliže se zobrazí zpráva, že nelze nalézt žádný oddíl s diagnostickými nástroji, spusťte nástroj Dell Diagnostics z média *Drivers and Utilities*.

- 4 Stisknutím libovolné klávesy spusťte diagnostický nástroj Dell Diagnostics z oddílu s diagnostickými nástroji na pevném disku a pak postupujte podle pokynů na obrazovce.

### Spuštění nástroje Dell Diagnostics z média Dell *Drivers and Utilities*

 **POZNÁMKA:** Médium Dell *Drivers and Utilities* je volitelné a s tímto počítačem nemuselo být dodáno. Tento postup vyžaduje také externí optickou jednotku.

- 1 Připojte externí optickou jednotku k počítači.
- 2 Vložte médium *Drivers and Utilities*.
- 3 Vypněte a restartujte počítač.

Ihned po zobrazení loga DELL stiskněte klávesu <F12>.

 **POZNÁMKA:** Pokud čekáte příliš dlouho a objeví se logo operačního systému, počkejte, dokud se nezobrazí plocha Microsoft Windows. Teprve poté vypněte počítač a akci opakujte.

 **POZNÁMKA:** Následujícími kroky se změní posloupnost spouštěcích zařízení pouze pro jedno spuštění. Při příštím spuštění počítače bude použita posloupnost zařízení určená v programu Nastavení systému.

- 4 Po zobrazení seznamu spouštěcích zařízení vyberte položku **CD/DVD/CD-RW** a stiskněte klávesu <Enter>.
- 5 V zobrazené nabídce vyberte příkaz **Boot from CD-ROM** (Spustit z disku CD-ROM) a stiskněte klávesu <Enter>.
- 6 Zadááním hodnoty 1 otevřete nabídku disku CD. Potom pokračujte stisknutím klávesy <Enter>.
- 7 Z číselného seznamu zvolte položku **Run the 32 Bit Dell Diagnostics** (Spustit 32bitový diagnostický program Dell Diagnostics). Je-li v seznamu uvedeno několik verzí, zvolte verzi odpovídající vašemu počítači.

- 8 Po zobrazení **hlavní nabídky** diagnostického nástroje Dell Diagnostics zvolte test, který chcete spustit, a postupujte podle pokynů na obrazovce.







# Přinstalace softwaru

## Ovladače

### Identifikace ovladačů

#### Windows Vista®

- 1 Zobrazení seznamu zařízení v počítači:
  - a Klepněte na tlačítko Start systému Windows Vista  a pravým tlačítkem klepněte na položku **Počítač**.
  - b Klepněte na položky **Vlastnosti**→ **Správce zařízení**.

 **POZNÁMKA:** Může se zobrazit okno **Řízení uživatelských účtů**. Pokud jste k počítači přihlášení jako správce, klepněte na tlačítko **Pokračovat**; jinak se obraťte na správce, aby provedl požadovanou akci.
- 2 Projděte seznam a zjistěte, zda je u ikony některého zařízení zobrazen vykřičník (žlutý kroužek se znakem [!]).

Pokud se vedle názvu zařízení zobrazuje vykřičník, může být nutné přinstalovat ovladač nebo nainstalovat nový (viz část „Přinstalace ovladačů a nástrojů“ na straně 26).

#### Windows® XP Embedded

- 1 Zobrazení seznamu zařízení v počítači:
  - a Klepněte pravým tlačítkem myši na ikonu **Tento počítač** na pracovní ploše.
  - b Klepněte na tlačítko **Vlastnosti**.

 **POZNÁMKA:** Může se zobrazit okno **Řízení uživatelských účtů**. Pokud jste k počítači přihlášení jako správce, klepněte na tlačítko **Pokračovat**; jinak se obraťte na správce, aby provedl požadovanou akci.
- c Klepněte na kartu **Hardware**, potom na položku **Správce zařízení**.

- 2 Projděte seznam a zjistěte, zda je u ikony některého zařízení zobrazen vykřičník (žlutý kroužek se znakem [!]).



Pokud se vedle názvu zařízení zobrazuje vykřičník, může být nutné přeinstalovat ovladač nebo nainstalovat nový (viz část „Přeinstalace ovladačů a nástrojů“ na straně 26).

## Přeinstalace ovladačů a nástrojů

-  **UPOZORNĚNÍ:** Ovladače schválené pro váš počítač naleznete na webových stránkách podpory společnosti Dell na adrese [support.dell.com](http://support.dell.com). Pokud nainstalujete ovladače z jiného zdroje, nemusí počítač pracovat správně.

### Návrat k předchozí verzi ovladače zařízení

#### Windows Vista

- 1 Klepněte na tlačítko Start systému Windows Vista  a pravým tlačítkem klepněte na položku **Počítač**.
- 2 Klepněte na položky **Vlastnosti** → **Správce zařízení**.  
 **POZNÁMKA:** Může se zobrazit okno **Řízení uživatelských účtů**. Pokud jste k počítači přihlášení jako správce, klepněte na tlačítko **Pokračovat**; jinak požádejte správce o spuštění Správce zařízení.
- 3 Klepněte pravým tlačítkem na zařízení s nově nainstalovaným ovladačem a klepněte na položku **Vlastnosti**.
- 4 Klepněte na kartu **Ovladače** → **Vrátit změny ovladače**.

Pokud vrácení změn ovladače problém nevyřeší, použijte nástroj Obnovení systému (viz část „Obnovení operačního systému“ na straně 28) k vrácení počítače do stavu, ve kterém byl před instalací nového ovladače.

#### Windows XP Embedded



- 1 Zobrazení seznamu zařízení v počítači:
  - a Klepněte pravým tlačítkem myši na ikonu **Tento počítač** na pracovní ploše.
  - b Klepněte na tlačítko **Vlastnosti**.  
 **POZNÁMKA:** Může se zobrazit okno **Řízení uživatelských účtů**. Pokud jste k počítači přihlášení jako správce, klepněte na tlačítko **Pokračovat**; jinak se obraťte na správce, aby provedl požadovanou akci.
  - c Klepněte na kartu **Hardware**, potom na položku **Správce zařízení**.

- 2 Klepněte pravým tlačítkem na zařízení s nově nainstalovaným ovladačem a klepněte na položku **Vlastnosti**.
- 3 Klepněte na kartu **Ovladače**→ **Vrátit změny ovladače**.

Pokud vrácení změn ovladače problém nevyřeší, použijte nástroj Obnovení systému (viz část „Obnovení operačního systému“ na straně 28) k vrácení počítače do stavu, ve kterém byl před instalací nového ovladače.

## Ruční přeinstalace ovladačů

### Windows Vista

- 1 Klepněte na tlačítko Start systému Windows Vista  a pravým tlačítkem klepněte na položku **Počítač**.
- 2 Klepněte na položky **Vlastnosti**→ **Správce zařízení**.  
 **POZNÁMKA:** Zobrazí se okno **Řízení uživatelských účtů**. Pokud jste k počítači přihlášení jako správce, klepněte na tlačítko **Pokračovat**; jinak se obraťte na správce, aby provedl požadovanou akci.
- 3 Poklepejte na typ zařízení, pro který ovladač instalujete (například **Zvuk** nebo **Video**).
- 4 Poklepejte na název zařízení, pro které instalujete ovladač.
- 5 Klepněte na kartu **Ovladač**→ **Aktualizovat ovladač**→ **Vyhledat ovladač v počítači**.
- 6 Klepněte na tlačítko **Procházet** a přejděte do umístění, kam jste soubory ovladače zkopírovali.
- 7 Klepněte na název ovladače→ **OK**→ **Další**.
- 8 Klepněte na tlačítko **Dokončit** a restartujte počítač.

### Windows XP Embedded

- 1 Zobrazení seznamu zařízení v počítači:
  - a Klepněte pravým tlačítkem myši na ikonu **Tento počítač** na pracovní ploše.
  - b Klepněte na tlačítko **Vlastnosti**.  
 **POZNÁMKA:** Může se zobrazit okno **Řízení uživatelských účtů**. Pokud jste k počítači přihlášení jako správce, klepněte na tlačítko **Pokračovat**; jinak se obraťte na správce, aby provedl požadovanou akci.
  - c Klepněte na kartu **Hardware**, potom na položku **Správce zařízení**.

- 2 Klepněte pravým tlačítkem myši na zařízení, ke kterému potřebujete ovladač, a klepněte na položku **Aktualizovat ovladač**.
- 3 Klepněte na kartu **Ovladače** → **Aktualizovat ovladač**.
- 4 Postupujte podle pokynů na obrazovce a nainstalujte ovladač z lokálního umístění, nebo najdete ovladač na webu.

## Obnovení operačního systému

V závislosti na konfiguraci operačního systému můžete k obnovení systému použít jeden z následujících postupů:

- Obnovení systému Microsoft® Windows (pouze na počítačích s pevným diskem a operačním systémem Windows Vista) vrátí váš počítač do předchozího funkčního stavu bez zásahu do datových souborů. Nástroj Obnovení systému použijte jako první řešení pro obnovení operačního systému a zachování datových souborů.
- Pokud jste s počítačem obdrželi médium *Operační systém*, můžete je použít k obnovení operačního systému. Použití média *Operační systém* však také odstraní všechna data z pevného disku. Tato možnost – k dispozici jen u počítačů s pevným diskem s operačním systémem Windows Vista – vyžaduje ke spuštění média také optickou diskovou jednotku.

### Použití nástroje Obnovení systému Microsoft Windows (pouze pro pevné disky s operačním systémem Windows Vista)



**POZNÁMKA:** Postupy uvedené v tomto dokumentu platí pro výchozí zobrazení systému Windows a nemusí se vás týkat, pokud ve svém počítači Dell používáte klasické zobrazení Windows.

### Spuštění nástroje Obnovení systému

- 1 Klepněte na tlačítko Start systému Windows Vista .
- 2 Do pole Zahájit hledání zadejte výraz **obnovení systému** a stiskněte klávesu <Enter>.



**POZNÁMKA:** Může se zobrazit okno **Řízení uživatelských účtů**. Pokud jste k počítači přihlášení jako správce, klepněte na tlačítko **Pokračovat**, jinak se obraťte na správce, aby provedl požadovanou akci.

- 3 Klepněte na položku **Další** a postupujte podle pokynů na obrazovce.

## Vrácení posledního obnovení systému

 **UPOZORNĚNÍ:** Před vrácením posledního obnovení systému uložte a zavřete všechny otevřené soubory a ukončete všechny spuštěné programy. Dokud nebude obnovení dokončeno, neměňte, nespouštějte ani neodstraňujte žádné soubory nebo programy.

- 1 Klepněte na tlačítko Start systému Windows Vista .
- 2 Do pole **Zahájit hledání** zadejte výraz **obnovení systému** a stiskněte klávesu <Enter>.
- 3 Vyberte položku **Vrátit zpět poslední obnovení** a poté klepněte na tlačítko **Další**.



## Vyhledání informací

 **POZNÁMKA:** Některé funkce nebo média jsou volitelné a nemusely být s tímto počítačem dodány. Některé funkce nebo média pravděpodobně nebudou v některých zemích k dispozici.

 **POZNÁMKA:** S počítačem byly pravděpodobně dodány dodatečné informace.

Dokument, médium nebo štítek	Obsah
<p><b>Servisní štítek/Kód expresní služby</b></p> <p>Servisní štítek a kód expresní služby jsou umístěny na počítači.</p>	<ul style="list-style-type: none"> <li>• Servisní štítek použijte pro identifikaci počítače na webové stránce <b>support.dell.com</b> nebo při kontaktování podpory.</li> <li>• Při kontaktu s podporou zadejte kód expresní služby pro přesměrování hovoru.</li> </ul>
<p><b>Dokumentace s bezpečnostními pokyny, předpisy, informacemi o záruce a informacemi o podpoře</b></p> <p>Tento typ informací může být dodán s počítačem. Další informace o předpisech najdete na webu <b>www.dell.com</b> na domovské stránce Regulatory Compliance (Soulad s předpisy) na této adrese: <b>www.dell.com/regulatory_compliance</b>.</p>	<ul style="list-style-type: none"> <li>• Informace o záruce</li> <li>• Podmínky (pouze USA)</li> <li>• Bezpečnostní pokyny</li> <li>• Informace o předpisech</li> <li>• Informace o ergonomii</li> <li>• Licenční smlouva s koncovým uživatelem</li> </ul>
<p><b>Průvodce technologiemi Dell</b></p> <p>Průručka <i>Průvodce technologiemi Dell</i> je k dispozici na webu <b>support.dell.com</b>.</p>	<ul style="list-style-type: none"> <li>• Informace o operačním systému</li> <li>• Použití a správa zařízení</li> <li>• Informace o technologiích RAID, Internetu, bezdrátové technologii Bluetooth<sup>®</sup>, e-mailu, sítích a dalších součástech</li> </ul>

---

<b>Dokument, médium nebo štítek</b>	<b>Obsah</b>
<b>Licenční štítek systému Microsoft® Windows®</b>	• Poskytuje produktový kód operačního systému.
Licenční štítek systému Microsoft Windows je umístěn na počítači.	

---



# Získání nápovědy

## Získání pomoci

 **VAROVÁNÍ:** Potřebujete-li sejmout kryt počítače, odpojte nejdříve napájecí kabel počítače a kabel modemu od elektrických zásuvek. Postupujte podle bezpečnostních pokynů dodaných s počítačem.

Pokud se při práci s počítačem setkáte s potížemi, proveďte následující kroky a pokuste se problém diagnostikovat a vyřešit:

- 1 Informace a postupy týkající se konkrétního problému najdete v části „Tipy“ na straně 17.
- 2 Postup spuštění nástroje Dell Diagnostics najdete v části „Diagnostický nástroj Dell Diagnostics“ na straně 21.
- 3 Vyplňte „Diagnostický kontrolní seznam“ na straně 38.
- 4 Pokud potřebujete pomoc s instalací a postupy odstraňování problémů, využijte rozsáhlou sadu online služeb na webu technické podpory Dell ([support.dell.com](http://support.dell.com)). Podrobnější seznam možností podpory Dell Support online najdete v části „Služby online“ na straně 34.
- 5 Pokud předchozí kroky problém nevyřešily, použijte část „Kontaktní informace společnosti Dell“ na straně 39.

 **POZNÁMKA:** Kontaktujte podporu společnosti Dell telefonicky v blízkosti postiženého počítače, aby vám pracovník podpory mohl pomoci se všemi potřebnými postupy.

 **POZNÁMKA:** Systém kódu expresní služby společnosti Dell nemusí být ve všech zemích k dispozici.

Na výzvu automatizovaného telefonního systému společnosti Dell zadejte svůj kód expresní služby a váš telefonát bude přeměrován přímo k odpovědnému pracovníku podpory. Pokud nemáte kód expresní služby, otevřete složku **Dell Accessories**, poklepejte na ikonu **Express Service Code** a postupujte podle pokynů.

Pokyny pro používání služeb podpory Dell najdete v části „Technická podpora a služby zákazníkům“ na straně 34.



**POZNÁMKA:** Některé z následujících služeb nejsou vždy dostupné ve všech místech mimo kontinentální část USA. Informace o dostupnosti vám poskytne místní zástupce společnosti Dell.

## Technická podpora a služby zákazníkům

Služby podpory společnosti Dell jsou k dispozici, aby vám poskytly odpověď na vaše otázky týkající se hardwaru Dell. Náš personál podpory využívá počítačové diagnostické nástroje, pomocí kterých vám může poskytnout rychlé a přesné odpovědi.

Pokud chcete kontaktovat službu podpory společnosti Dell, přečtěte si část „Než zavoláte“ na straně 37 a vyhledejte kontaktní informace pro vaši oblast nebo přejděte na web **support.dell.com**.

## DellConnect™

DellConnect je jednoduchý přístupový online nástroj umožňující pracovníkům servisních služeb a podpory Dell získat přístup do vašeho počítače prostřednictvím širokopásmového připojení, diagnostikovat vaše potíže a odstranit je pod vašim dohledem. Další informace najdete na webu **support.dell.com** po klepnutí na odkaz **DellConnect**.

## Služby online

Informace o produktech a službách Dell můžete nalézt na následujících stránkách:

**www.dell.com**

**www.dell.com/ap** (pouze pro oblast Asie a Tichomoří)

**www.dell.com/jp** (pouze pro Japonsko)

**www.euro.dell.com** (pouze pro Evropu)

**www.dell.com/la** (pro oblast Latinské Ameriky a Karibiku)

**www.dell.ca** (pouze pro Kanadu)

Podpora společnosti Dell je přístupná prostřednictvím následujících webových stránek a e-mailových adres:

- Stránky podpory Dell:  
**support.dell.com**  
**support.jp.dell.com** (pouze pro Japonsko)  
**support.euro.dell.com** (pouze pro Evropu)
- E-mailové adresy podpory společnosti Dell:  
**mobile\_support@us.dell.com**  
**support@us.dell.com**  
**la-techsupport@dell.com** (pouze země Latinské Ameriky a Karibiku)  
**apsupport@dell.com** (pouze pro oblast Asie a Tichomoří)
- E-mailové adresy marketingového a prodejního oddělení společnosti Dell:  
**apmarketing@dell.com** (pouze pro oblast Asie a Tichomoří)  
**sales\_canada@dell.com** (pouze Kanada)
- Anonymní protokol přenosu souborů (FTP):  
**ftp.dell.com** – přihlaste se jako uživatel `anonymous` a použijte svou e-mailovou adresu jako heslo

## Služby AutoTech

Automatizované služby podpory společnosti Dell – AutoTech – poskytují nahrané odpovědi na nejčastější otázky zákazníků společnosti Dell týkající se přenosných nebo stolních počítačů.

Při kontaktování služby AutoTech použijte telefon s tónovou volbou a vyberte téma, které odpovídá vaší otázce. Telefonní číslo pro vaši oblast najdete v části „Kontaktní informace společnosti Dell“ na straně 39.

## Automatizovaná služba stavu objednávek

Chcete-li zkontrolovat stav objednávky jakýchkoli produktů Dell, můžete přejít na adresu **support.dell.com** nebo můžete zavolat na automatizovanou službu stavu objednávek. Nahraná zpráva vás vyzve k zadání informací potřebných pro vyhledání objednávky a sdělení informací o jejím stavu. Telefonní číslo pro vaši oblast najdete v části „Kontaktní informace společnosti Dell“ na straně 39.

## Problémy s objednávkou

Pokud máte nějaký problém s objednávkou, například chybějící součásti, nesprávné součásti nebo nesprávnou fakturu, kontaktujte zákaznickou podporu společnosti Dell. Před telefonátem si připravte fakturu nebo balicí list. Telefonní číslo pro vaši oblast najdete v části „Kontaktní informace společnosti Dell“ na straně 39.

## Informace o produktech

Pokud potřebujete informace o dalších produktech Dell nebo chcete provést objednávku, navštivte webové stránky společnosti Dell na adrese **www.dell.com**. Telefonní číslo pro vaši oblast nebo kontakt na prodejce najdete v části „Kontaktní informace společnosti Dell“ na straně 39.

## Vracení položek do záruční opravy nebo dobropis

Připravte si všechny vrácené položky, buď určené k opravě nebo vrácení částky, a to následujícím způsobem:

- 1 Kontaktujte společnost Dell a získejte číslo oprávnění pro vrácení materiálu a napište jej zřetelně na snadno viditelné místo na krabici.  
Telefonní číslo pro vaši oblast najdete v části „Kontaktní informace společnosti Dell“ na straně 39. Přiložte kopii faktury a dopis popisující příčinu vrácení.
- 2 Přiložte kopii diagnostického kontrolního seznamu (více informací v části „Diagnostický kontrolní seznam“ na straně 38) s označením testů, které jste provedli, a případných chybových hlášení nástroje Dell Diagnostics (více informací v části „Kontaktní informace společnosti Dell“ na straně 39).

- 3 Přiložte veškeré příslušenství, které náleží k vrácené položce (napájecí kabely, softwarová média, příručky atd.), pokud vracíte zboží k úhradě vámi zaplacené částky (dobropisem).
- 4 Zabalte vrácené zařízení do originálního nebo jiného vhodného obalu.

Jste odpovědní za zaplacení přepravních nákladů. Jste také odpovědní za pojištění vrácených produktů a přejímáte rizika za případnou ztrátu při přepravě do společnosti Dell. Nejsou přijímány balíky zasílané na dobírku.

Vracené zboží, které nesplní některé z předchozích požadavků, bude zamítnuto a vráceno odesílateli.

## Než zavoláte



**POZNÁMKA:** Při telefonátu mějte k dispozici kód expresní služby. Tento kód pomůže automatizovanému telefonickému systému podpory lépe směřovat váš hovor. Můžete být požádáni o poskytnutí informací ze servisního štítku (obvykle je umístěn na dolní nebo zadní straně počítače).

Nezapomeňte vyplnit diagnostický kontrolní seznam (více informací v části „Diagnostický kontrolní seznam“ na straně 38). Pokud to je možné, zapněte počítač před zavoláním technické podpory společnosti Dell a zavolejte z takového telefonního přístroje, který je v blízkosti počítače. Můžete být požádáni o zadání některých příkazů na klávesnici, předávání podrobných informací během prováděných operací nebo vyzkoušení jiných postupů odstraňování poruch, které můžete provést pouze v daném počítači. Zkontrolujte, zda je k dispozici dokumentace k počítači.



**VAROVÁNÍ:** Před manipulací uvnitř počítače postupujte podle bezpečnostních pokynů v dokumentaci dodané s počítačem.

## Diagnostický kontrolní seznam

Jméno:

Datum:

Adresa:

Telefonní číslo:

Servisní štítek (čárový kód na dolní nebo zadní straně počítače):

Kód expresní služby:

Číslo oprávnění pro vrácení materiálu (pokud je poskytnuto technikem podpory Dell):

Operační systém a verze:

Zařízení:

Rozšiřující karty:

Jste připojeni k síti? Ano/Ne

Síť, verze a síťový adaptér:

Programy a verze:

Obsah spouštěcích souborů operačního systému najdete v dokumentaci k operačnímu systému. Pokud je počítač připojen k tiskárně, vytiskněte každý soubor. V opačném případě před kontaktováním společnosti Dell zaznamenejte obsah každého souboru.

Chybová hlášení, zvukové kódy nebo diagnostické kódy:

Popis problému a postupy řešení potíží, které jste provedli:

## Kontaktní informace společnosti Dell

Pro zákazníky v USA je k dispozici telefonní číslo 800-WWW-DELL (800-999-3355).



**POZNÁMKA:** Pokud nemáte aktivní internetové připojení, můžete nalézt kontaktní informace na nákupní faktuře, balicím seznamu, účtence nebo v produktovém katalogu společnosti Dell.

Společnost Dell poskytuje několik online a telefonních možností podpory a služeb. Dostupnost se liší podle země a produktu a některé služby nemusí být ve vaší oblasti k dispozici. Chcete-li kontaktovat společnost Dell s otázkami týkajícími se prodeje, technické podpory nebo zákaznických služeb:

- 1 Navštivte web **support.dell.com** a vyberte svou zemi nebo oblast v rozevíracím seznamu **Vyberte zemi/oblast** v dolní části stránky.
- 2 Klepněte na odkaz **Kontaktujte nás** na levé straně stránky a vyberte příslušnou službu nebo odkaz na podporu podle potřeby.
- 3 Vyberte si metodu kontaktování společnosti Dell, která vám vyhovuje.





# Rejstřík

## A

aktualizace  
software a hardware, 21

## B

bezpečnostní informace, 31

## D

Dell  
aktualizace softwaru, 21  
kontaktování, 33, 39  
nástroj Dell Support Utility, 21  
služby technické a zákaznické  
podpory, 34  
technická aktualizací služba, 21

DellConnect, 34

diagnostický nástroj Dell  
Diagnostics, 21  
spuštění z média Drivers and  
Utilities, 22  
spuštění z pevného disku, 21

diagnostika

Dell, 21

dokumentace, 31  
Průvodce technologiemi Dell, 31  
Servisní příručka, 31

## I

informace o ergonomii, 31  
informace o podpoře, 31  
informace o předpisech, 31  
informace o záruce, 31

## K

kontaktování společnosti  
Dell, 33, 39  
Kód expresní služby, 31  
kód Product Key operačního  
systému, 32

## L

Licenční smlouva s koncovým  
uživatelé (EULA), 31  
licenční štítek, 32  
licenční štítek systému  
Windows, 32

## M

médium Drivers and Utilities  
diagnostický nástroj Dell  
Diagnostics, 21

## N

napájení

řešení potíží, 18

stavy kontrolky napájení, 18

nastavení

počítač, 7

## O

Obnovení systému, 28

operační systém

Obnovení systému, 28

ovladače, 25

identifikace, 25

návrat k předchozí verzi, 26

přinstalace, 26

## P

paměť

řešení potíží, 19

Podmínky, 31

podpora, 33

DellConnect, 34

kontaktování společnosti Dell, 39

oblastní, 34

online služby, 34

služby technické a zákaznické  
podpory, 34

pohled

čelní, 5

zadní, 6

potíže

obnovení do předchozího stavu, 28

Průvodce technologiemi Dell, 31

průvodci

Průvodce ověřením kompatibility  
programu, 20

přinstalace

ovladače a nástroje, 26

software, 25

připojení

monitor, 8

napájecí kabely, 9

síťový kabel, 9

## Ř

řešení potíží, 17

diagnostický nástroj Dell

Diagnostics, 21

modrá obrazovka, 20

napájení, 18

obnovení do předchozího stavu, 28

paměť, 19

počítač nereaguje, 19

programy a kompatibilita se  
systémem Windows, 20

software, 19-20

stavy kontrolky napájení, 18

tipy, 17

zhroucení programu, 19

## S

Servisní příručka, 31

Servisní štítek, 31

software

aktualizace, 21

potíže, 20

přeinstalace, 25

řešení potíží, 20

## T

technické údaje

audio, 12

jednotky, 12

konektory, 12

napájení, 14

ovládací prvky a kontrolky, 13

paměť, 11

pracovní prostředí, 15

procesor, 11

rozměry a hmotnost, 14

systémové informace, 11

video, 12

vše, 11

telefonní čísla, 39

## V

vyhledávání informací, 31

## W

Windows Vista

návrat k předchozí verzi ovladače  
zařízení, 26

Obnovení systému, 28

Průvodce ověřením kompatibility  
programu, 20

vrácení změn ovladače zařízení, 26

Windows XP

Obnovení systému, 28

